

PALAN MANUEL A CHAINE X-LINE



Le palan manuel X-Line est la solution pour toutes les tâches de levage exigeantes. Avec une faible force d'utilisation et un système de sécurité accru, vous travaillez efficacement et en toute sécurité. Les disques de friction sans amiante et la chaîne de charge résistante à l'usure rendent l'utilisation encore plus confortable. L'éclatement graduel sous surcharge et le revêtement en poudre orange assurent une sécurité et une visibilité supplémentaires. Disponible à partir d'une hauteur de levage de 3 mètres et d'une hauteur d'utilisation de 2,5 mètres, le palan manuel X-Line est adapté à toute tâche exigeante.



Caractéristiques :

Faible force manuelle en pleine charge grâce aux roulements améliorés et transmission.

Double frein pour une sécurité élevée. Disques de frein sans amiante.

Crochets inférieur et supérieur avec linguets de sécurité robustes.

Chaîne de levage galvanisée à haute résistance grade 8 suivant EN 818-7.

Chaîne de manœuvre zinguée.

Carter en acier, finition orange époxy.

Livraison standard :

Hauteur de levée 3 m (distance max entre le crochet haut et bas),

Hauteur de manœuvre 2,50m.



Disponible sur stock de 250 Kg à 5t



PALAN MANUEL A CHAINE X-LINE

Dimensions

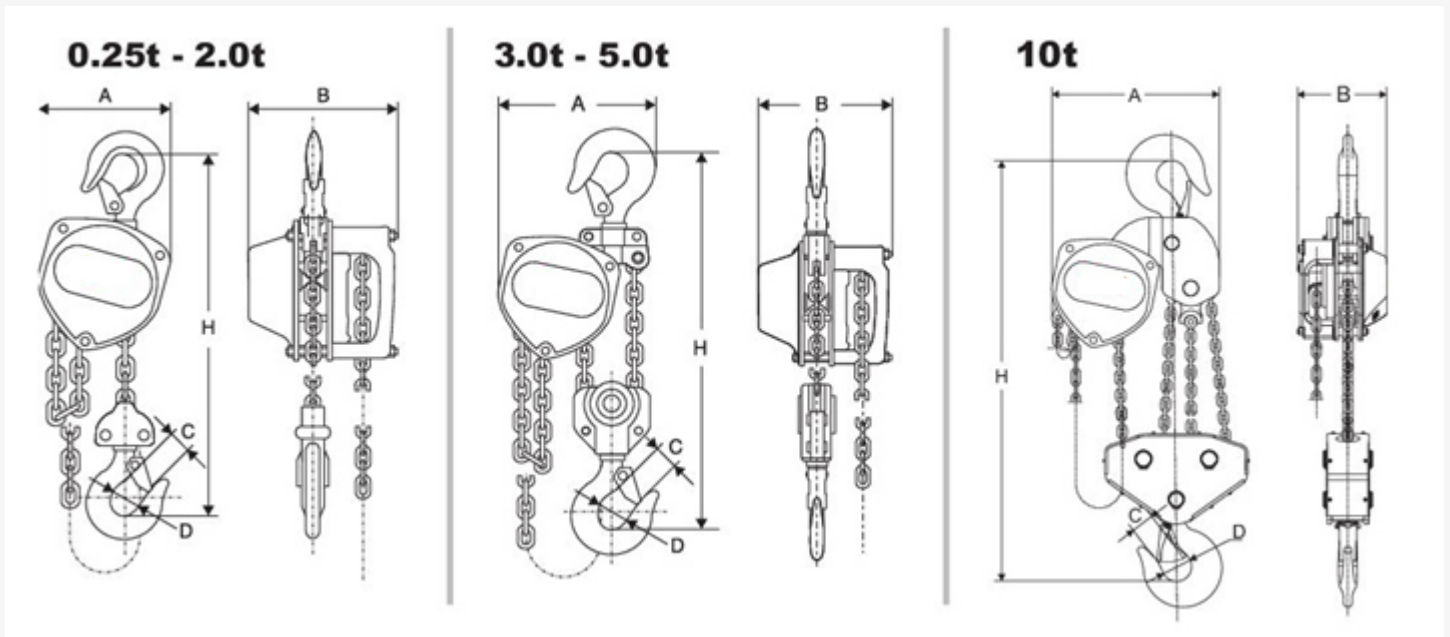

Réf.	GTIN No.	CMU Tonnes	Hauteur de levée m	Modèle	Chaîne de levage mm	Chaîne de manoeuvre mm	Brins (#)	Hauteur de construction mm	effort sur chaîne de manoeuvre max. kg	A	B	C	D	H	Poids (kg)
0170000-38717365112539		0,25	3	X-CH/250KG/3M	4.0 x 12	5.0 x 23.7	1	260	23,5	108	106	20	30	260	6
0170001-38717365096211		0,5	3	X-CH/500KG/3M	5.0 x 15	5.0 x 23.7	1	280	24,9	130	128	22	34	280	10
0170003-38717365096235		1	3	X-CH/1000KG/3M	6.3 x 19	5.0 x 23.7	1	330	28,4	150	142	26	39	330	12
0170005-38717365096259		1,5	3	X-CH/1500KG/3M	7.1 x 21	5.0 x 23.7	1	360	30,8	170	158	29	42	360	16
0170007-38717365096273		2	3	X-CH/2000KG/3M	8.0 x 24	5.0 x 23.7	1	385	34,3	185	175	35	49	385	20
0170009-38717365096297		3	3	X-CH/3000KG/3M	7.1 x 21	5.0 x 23.7	2	510	34,3	220	158	37	50	510	26
0170011-38717365096310		5	3	X-CH/5000KG/3M	9.0 x 27	5.0 x 23.7	2	615	37,2	255	183	43	60	615	41,5
0170015-38717365096433		10	3	X-CH/10000KG/3M	9.0 x 27	5.0 x 23.7	4	820	40	360	183	47	65	820	75